

KIGALI XL

_Kühl- und Tiefkühltruhen. Steckerfertig

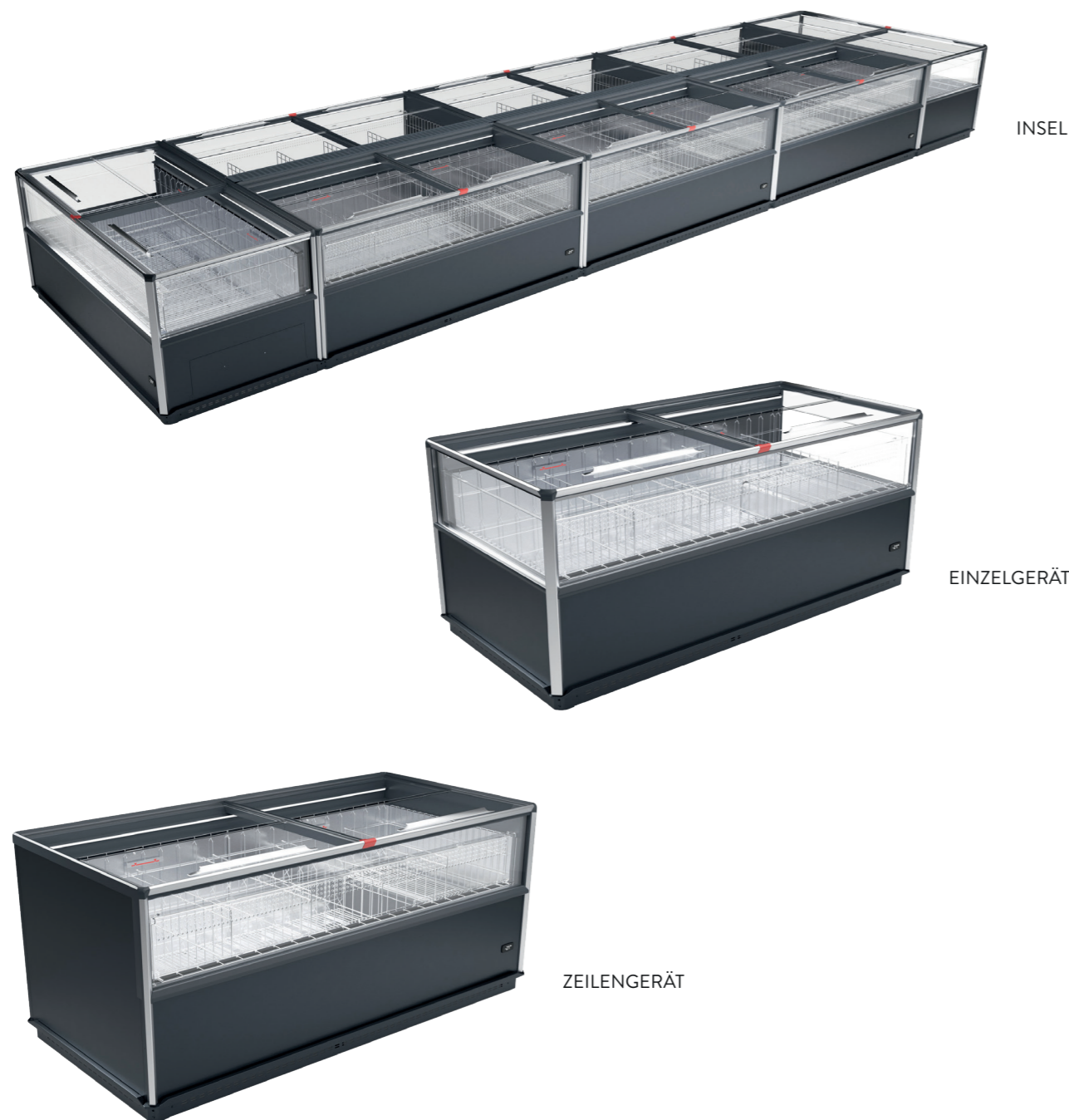

INSEL

EINZELGERÄT

ZEILENGERÄT

AUFSTELLUNGSVARIANTEN



...optional mit beidseitigem Kopfgerät
 ...erweiterbar mit handelsüblichen Regalaufsätzen

Optimale Warenpräsentation in edlem Design.

Entdecken Sie mit KIGALI XL die neue Generation der steckerfertigen Kühl- und Tiefkühltruhen von AHT Cooling Systems. Mit der größten Total Display Area aller AHT-Geräte und einem eleganten, linearen Design aus hochwertigen Materialien wie Aluminium, Glas und Premium-Kunststoff sorgt KIGALI XL für maximale Wareneinsicht und eine erstklassige Optik.



VISUAL MERCHANDISING

KIGALI XL setzt neue Maßstäbe im Visual Merchandising durch ihre beeindruckenden Glasflächen, die beim Endcap mit drei Seiten maximale Sichtbarkeit der Produkte bieten. Der leichtgängige Push-Glasdeckel ermöglicht eine einfache Warenentnahme, während die um bis zu 30% größere Total Display Area im Vergleich zu bisherigen AHT-Geräten eine direkte Einsicht auf die Produkte gewährt. Hochwertige LED-Beleuchtung an Vorder- und Rückseite des Geräts sorgt zudem für eine perfekte Ausleuchtung des Innenraums und betont die Warenpräsentation optimal.



INDIVIDUELLES BRANDING

KIGALI XL bietet ideale Brandingmöglichkeiten, da auf ein seitliches Lüftungsgitter verzichtet werden kann. Dadurch können die Geräte vollflächig beklebt werden und bieten eine perfekte Fläche für individuelle Markenpräsentationen.



ENERGIEEFFIZIENZ

Die KIGALI XL-Modelle überzeugen mit einer hervorragenden Energieeffizienz und sind in der EEI Klasse C gelistet. Dank der patentierten Luftführung, einer Kombination aus statischer Kühlung und Luftumwälzung, wird ein optimaler Kühleffekt bei geringem Energieverbrauch erreicht. Diese innovative Technologie ermöglicht eine maximal hohe Frontverglasung.



INTELLIGENTE INSTALLATION

Dank der Plug-in-Technologie ist die Installation der KIGALI XL-Geräte denkbar einfach – sie müssen lediglich an die Stromversorgung angeschlossen werden. Die höhere Bodenfreiheit erleichtert die Einbringung. Zeilen- und Kopfgeräte lassen sich perfekt mit den AHT Überbauschränken KINLEY kombinieren.



KOMPATIBEL MIT DEM ACTIVE MONITORING SYSTEM

Durch unser Active Monitoring System (AMS) erkennen wir Probleme, bevor Sie sie bemerken. Das AMS ist ein entscheidendes Add-On für alle AHT Produkte, das Ihnen die Filialleitung und -überwachung hinsichtlich der AHT Kühlgeräte wesentlich erleichtert.



UMWELT UND KLIMA

KIGALI XL sind völlig FCKW- sowie FKW-frei und verwenden das ökologisch unbedenkliche und natürliche Kältemittel Propan (R290). Somit sind sie besonders umweltschonend. R290 hat eines der niedrigsten Global Warming Potential am Markt.



SEMI-AUTOMATISCHE ENTEISUNG

Die semi-automatische Enteisung ist in allen Temperaturbereichen möglich. Durch die konstante Temperatur und hochwertige Kunststoffbehälter sind Haltbarkeit sowie Hygiene aller Waren stets gewährleistet. Die Kunststoff-Innenwanne gewährleistet eine leichte Reinigung.

USPs

MAXIMALE WARENPRÄSENTATION & BENUTZERFREUNDLICHKEIT

KIGALI XL bietet die größte Total Display Area aller AHT-Geräte, was eine um bis zu 30% verbesserte Sichtbarkeit der Produkte ermöglicht. Die großzügigen Glasflächen und der leichtgängige Push- Glasdeckel sorgen für eine einfache Warenentnahme und optimale Produktpräsentation. Durch die hochwertige LED-Beleuchtung wird der Innenraum perfekt ausgeleuchtet, so dass Ihre Ware stets im besten Licht erscheint.

ENERGIEEFFIZIENZ & FLEXIBILITÄT

Mit der Energy Efficiency Index Klasse C überzeugt KIGALI XL durch eine patentierte Luftführungstechnologie, die statische Kühlung mit Luftumwälzung kombiniert und dadurch den Energieverbrauch senkt. Die einfache Plug-in-Installation und die höhere Bodenfreiheit erleichtern die Einbringung, während die vielseitigen Installationsmöglichkeiten eine perfekte Anpassung an jede Ladenfläche ermöglichen.

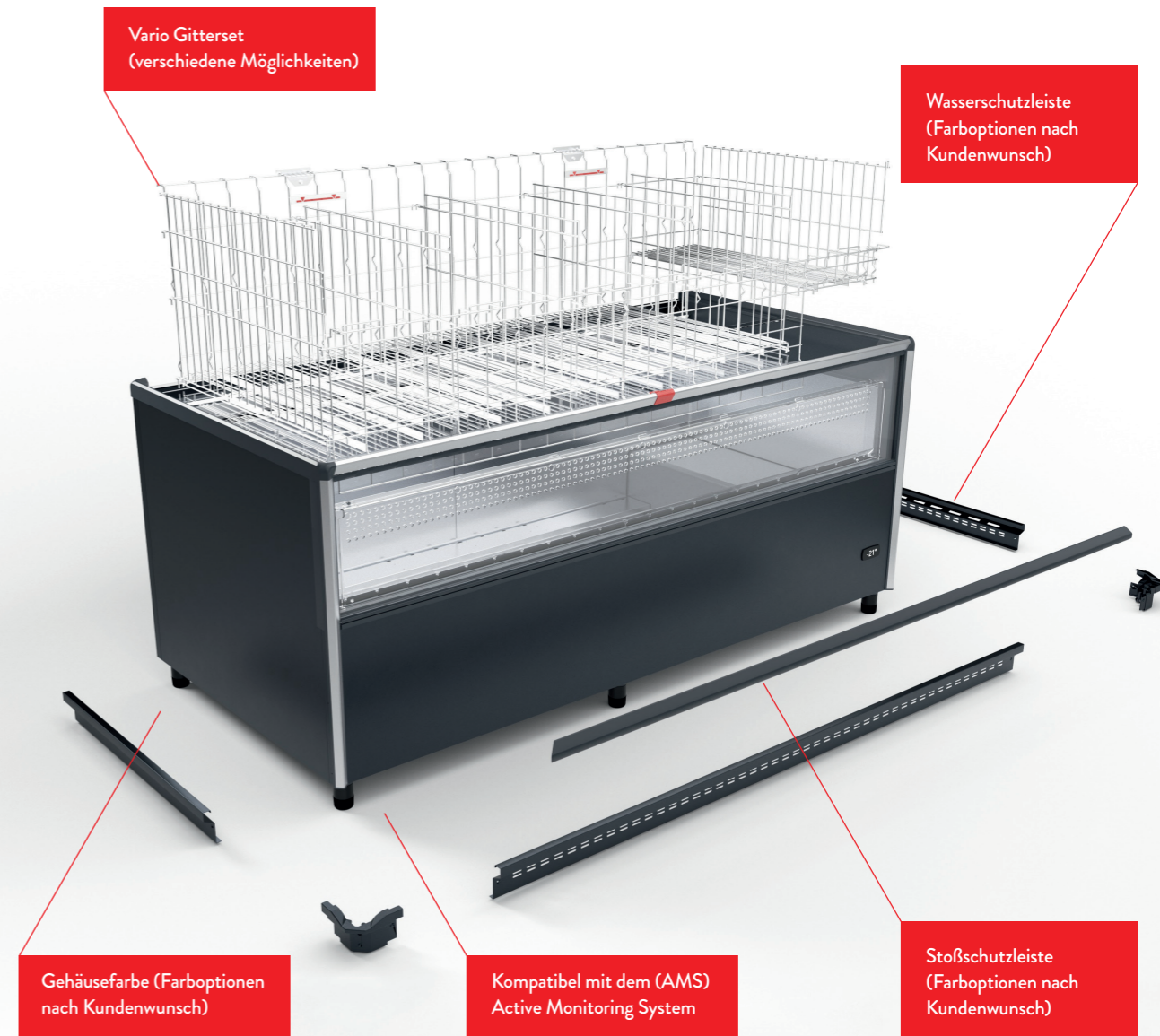

Vario Gitterset
(verschiedene Möglichkeiten)

Wasserschutzleiste
(Farboptionen nach Kundenwunsch)

Gehäusefarbe (Farboptionen nach Kundenwunsch)

Kompatibel mit dem (AMS) Active Monitoring System

Stoßschutzleiste
(Farboptionen nach Kundenwunsch)

ZUBEHÖR

- _verschiedene Varianten der Preisauszeichnung
- _hohe Abdeckung (zwischen den Geräten in Rücken an Rücken Aufstellung)
- _flache Abdeckung (zwischen den Geräten in Rücken an Rücken Aufstellung)
- _Wasserschutzleiste (Farbänderung nach Kundenwunsch)
- _Vario-Gitterset (Einhängeroste, Trenngitter)
- _Stoßschutzleisten (Farbänderung nach Kundenwunsch)
- _Gehäuse (Farboptionen nach Kundenwunsch)
- _CAN-ModBUS interface
- _Kompatibel mit dem Active Monitoring System (AMS)

 **TEMPERATURBEREICHE**

- Kühlen* +5 °C*
- Tiefkühlen -18 °C bis -23 °C
- Hack- / Fleischkühlung 0 °C bis +2 °C

*Fixe Voreinstellung, Änderung durch Servicetechniker (bis +15°C)

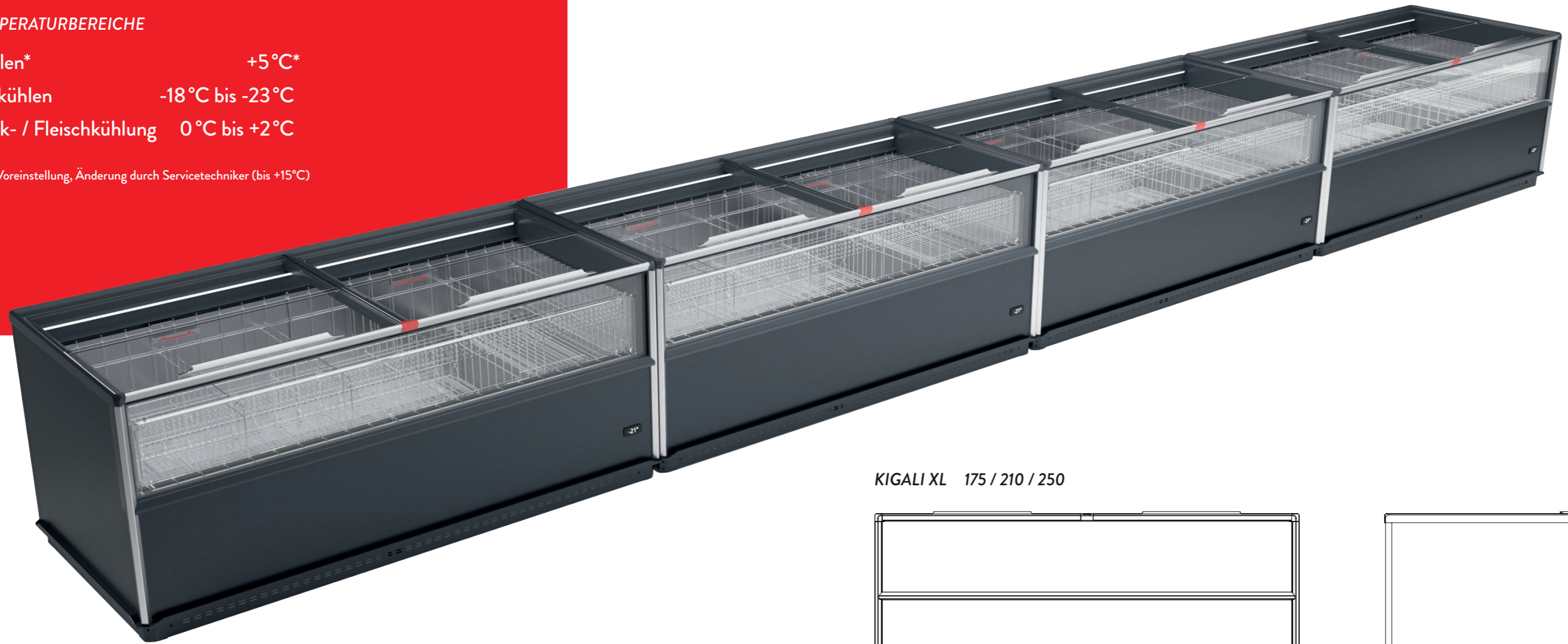

KIGALI XL 175 / 210 / 250

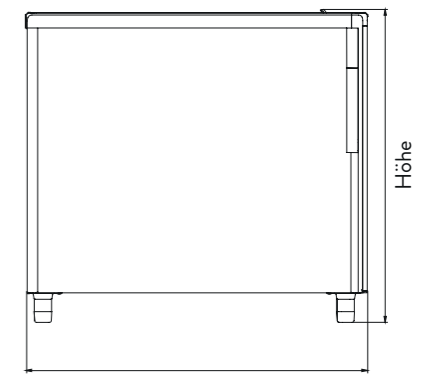
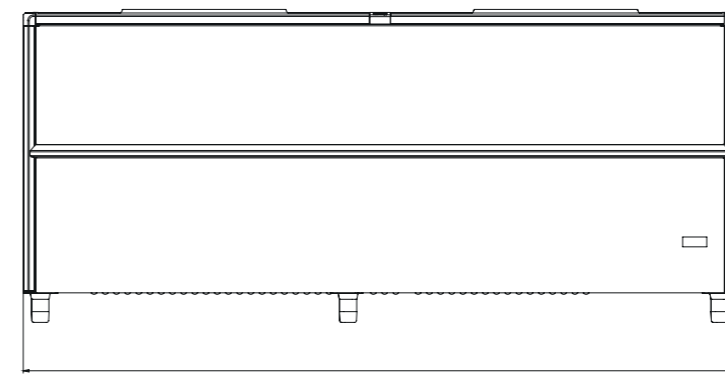

 **DIMENSIONEN**

KIGALI XL		175	210	250	EC210
Länge, außen / innen	mm	1.752 / 1.574	2.102 / 1.924	2.502 / 2.324	2.130 / 1.924
Tiefe, außen / innen	mm	1.008 / 801	1.008 / 801	1.008 / 801	1.006 / 801
Höhe, vorne / hinten	mm	913 / 913	913 / 913	913 / 913	912 / 912
Stapelhöhe, vorne / hinten	mm	415 / 415	415 / 415	415 / 415	415 / 415
Total Display Area	m ²	1,45	1,79	2,17	2,13
Volumen brutto / netto	l	939 / 483	1.156 / 596	1.403 / 725	1.178 / 606

KIGALI XL EC

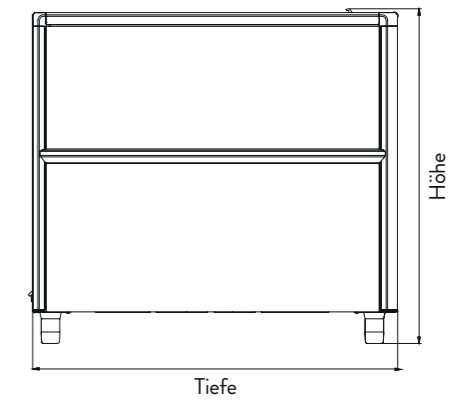
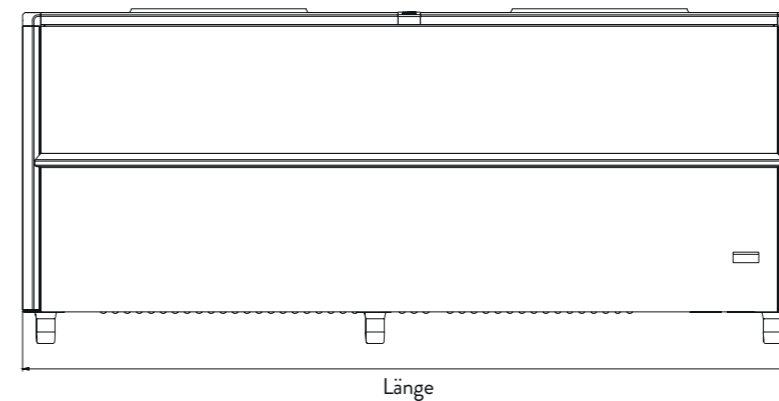

AHT Cooling Systems GmbH
Werksgasse 57
8786 Rottenmann, Austria

t. +43 3614 2451-0
office@aht.at
www.aht.at

©AHT Cooling Systems GmbH
Subject to technical changes and typographical errors
Version: 09/2024