

KIGALI XL

_Refrigeradores y congeladores. Instalación enchufable (plug-in)



CONFIGURACIONES



...opcionalmente con cabecera ambos lados

...Ampliación disponible con estanterías comerciales archivos adjuntos

Presentación optimizada del producto con un diseño elegante.

Descubre KIGALI XL, la nueva generación de refrigeradores y congeladores enchufables (plug-in) de AHT Cooling Systems. Con la mayor superficie de exposición de todas las unidades AHT y un diseño elegante y lineal, fabricado con materiales de alta calidad como aluminio, vidrio y plástico, KIGALI XL garantiza la máxima visibilidad del producto y una estética de primera calidad.



MERCHANDISING VISUAL

KIGALI XL establece nuevos estándares en la experiencia de compra con sus impresionantes superficies de cristal, que ofrecen la máxima visibilidad del producto en tres lados en la versión cabecera. La tapa de cristal "push" se desliza suavemente y facilita el acceso a los productos, mientras que la superficie total de exposición, hasta un 30% mayor que en las unidades AHT anteriores, ofrece una visión directa de los productos. Además, la iluminación LED de alta calidad en la parte delantera y trasera de la unidad garantiza una iluminación óptima del interior, resaltando perfectamente la presentación de los productos.



INSTALACIÓN INTELIGENTE

Gracias a su tecnología enchufable, la instalación de las unidades KIGALI XL es extremadamente sencilla: basta con conectarlas a una fuente de alimentación. Su mayor distancia al suelo facilita su colocación. Además, las unidades de fila y de cabecera se combinan perfectamente con los armarios superiores KINLEY de AHT.



EFICIENCIA ENERGÉTICA

Los modelos KIGALI XL destacan por su excelente eficiencia energética, estando clasificados en la clase C de la EEI. Gracias a su sistema patentado de circulación de aire, que combina refrigeración estática con la circulación de aire, se logra un enfriamiento óptimo con un consumo mínimo de energía. Esta tecnología innovadora también permite un mayor acristalamiento frontal en comparación con los equipos convencionales, mejorando tanto la eficiencia energética como la visibilidad de los productos.



MEDIO AMBIENTE Y CLIMA

Las unidades KIGALI XL están completamente libres de CFC y HFC, utilizando el refrigerante natural y ecológico propano (R290). Esto las convierte en una opción especialmente respetuosa con el medio ambiente. El R290 tiene uno de los potenciales de calentamiento global más bajos del mercado, lo que garantiza un impacto ambiental mínimo.



GESTIÓN DE MARCA INDIVIDUAL

El KIGALI XL ofrece excelentes oportunidades de personalización, ya que no requiere rejillas de ventilación laterales. Esto permite personalizar completamente las unidades, proporcionando una superficie ideal para adaptarlas a tu marca.



COMPATIBLE CON AMS

Nuestro sistema de Monitoreo Automático (AMS) permite detectar problemas antes de que los detectes. Como complemento esencial para todos los productos de AHT, el AMS facilita considerablemente la gestión y supervisión de los sistemas de refrigeración en tus tiendas.



DESCONGELACIÓN SEMIAUTOMÁTICA

La descongelación semiautomática es posible en todos los rangos de temperatura. Gracias al control constante de la temperatura y a los recipientes de plástico de alta calidad, se garantiza tanto la durabilidad como la higiene de todos los productos. Además, la bandeja interior de plástico facilita la limpieza, lo que hace que el mantenimiento sea sencillo.

USPs

MÁXIMA PRESENTACIÓN DEL PRODUCTO & FACILIDAD DE USO

El KIGALI XL ofrece la mayor superficie de exposición de todas las unidades AHT, proporcionando hasta un 30% más de visibilidad del producto. Sus amplias superficies de vidrio y la tapa de cristal "push" garantizan un fácil acceso y una presentación óptima. Además, la iluminación LED de alta calidad realza la presentación de los productos.

EFICIENCIA ENERGÉTICA Y FLEXIBILIDAD

El KIGALI XL se destaca por su Índice de Eficiencia Energética de Clase C, gracias a una tecnología patentada de circulación de aire que combina refrigeración estática con ventilación de flujo cruzado, lo que reduce el consumo de energía. Es enchufable y la mayor distancia al suelo facilitan la colocación, mientras que al tratarse de una unidad enchufable (plug-in) se adapta perfectamente a cualquier distribución de la tienda.

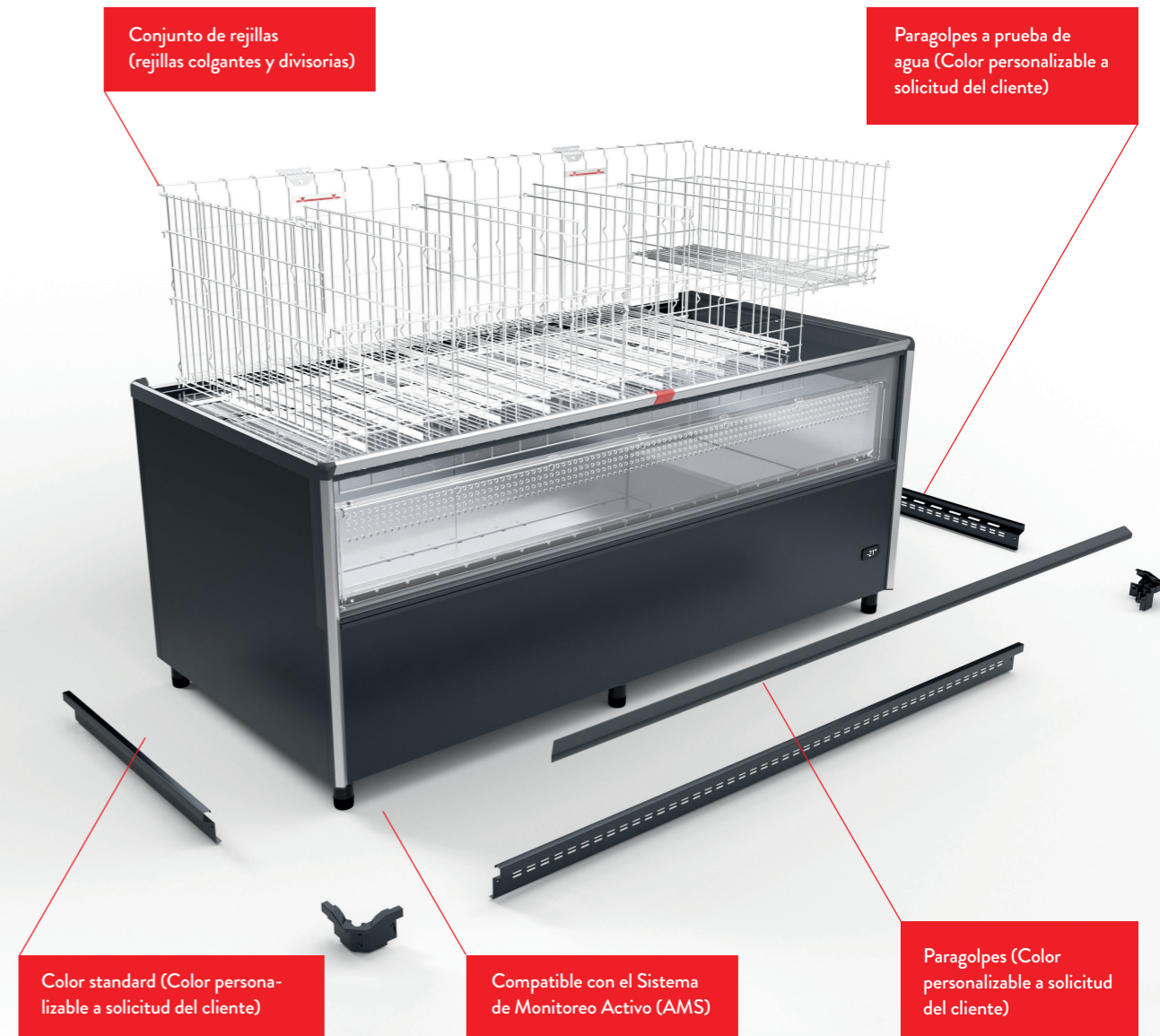

ACCESORIOS

- _Diversas opciones para la visualización de precios
- _Canal de aire alto (para unidades colocadas espalda contra espalda)
- _Canal de aire plano (para unidades colocadas espalda contra espalda)
- _Paragolpes a prueba de agua (Color personalizable a solicitud del cliente)
- _Conjunto de rejillas (rejillas colgantes y divisorias)
- _Paragolpes (Color personalizable a solicitud del cliente)
- _Color standard (Color personalizable a solicitud del cliente)
- _CAN-ModBUS interface
- _Compatible con el Sistema de Monitoreo Activo (AMS)

RANGOS DE TEMPERATURA

Refrigeración*	+5°C*
Congelación	-18°C a -23°C
Carne picada / carne refrigerada	0°C a +2°C

*Ajuste fijo, regulable por un técnico de servicio (hasta +15°C)

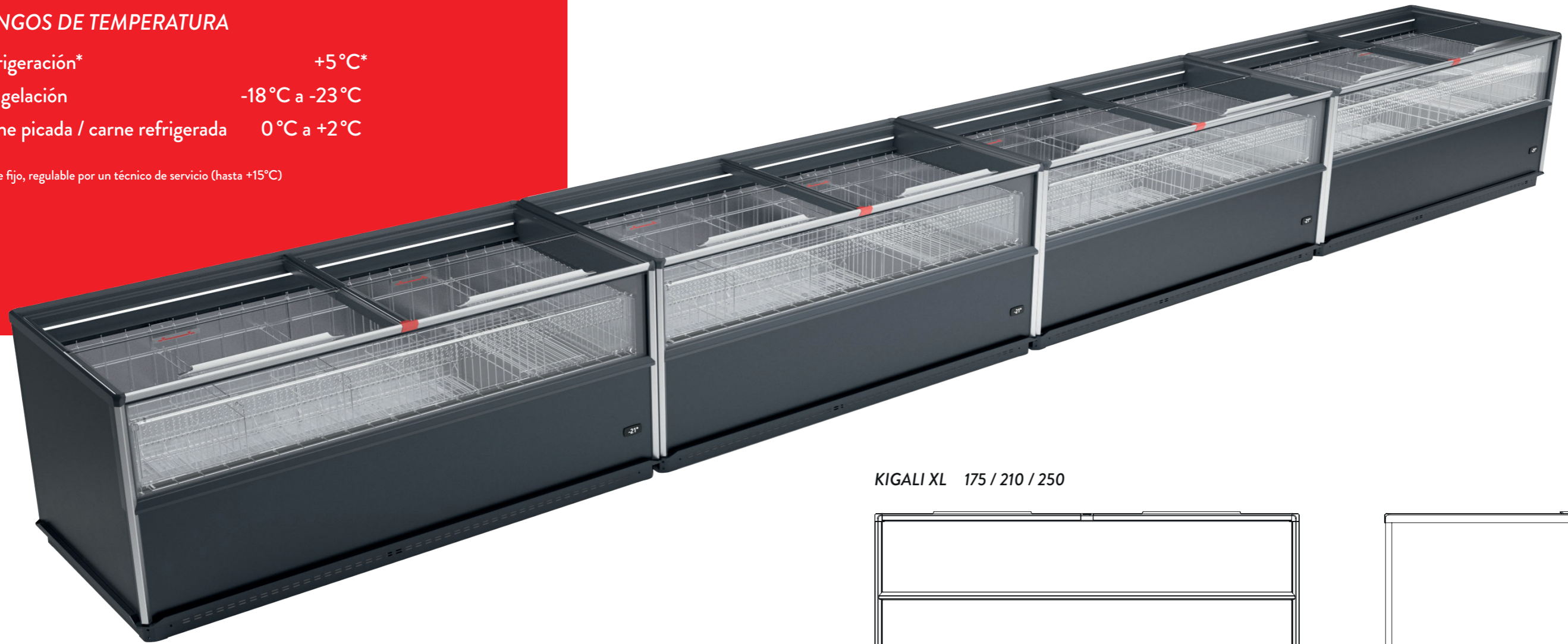

KIGALI XL 175 / 210 / 250

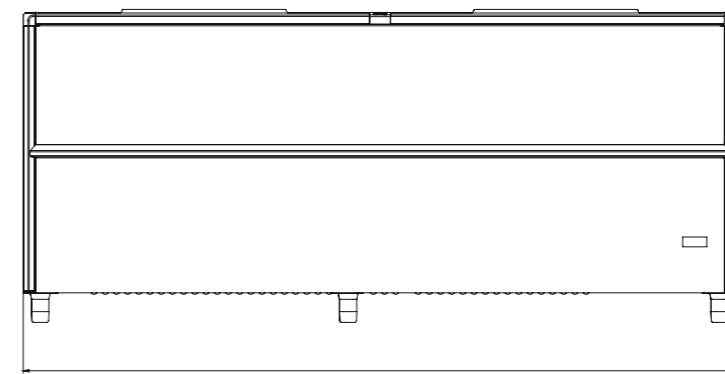

Longitud

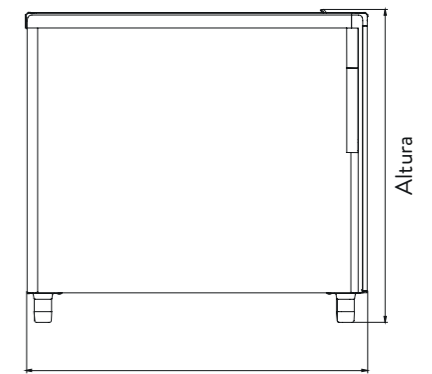

Profundidad

Altura

DIMENSIONES

KIGALI XL		175	210	250	EC 210
Longitud, exterior / interior	mm	1.752 / 1.574	2.102 / 1.924	2.502 / 2.324	2.130 / 1.924
Profundidad, exterior / interior	mm	1.008 / 801	1.008 / 801	1.008 / 801	1.006 / 801
Altura, delantera / trasera	mm	913 / 913	913 / 913	913 / 913	912 / 912
Altura de carga de producto delantera / trasera	mm	415 / 415	415 / 415	415 / 415	415 / 415
Total Display Area	m ²	1,45	1,79	2,17	2,13
Volumen total (bruto) / neto	l	939 / 483	1.156 / 596	1.403 / 725	1.178 / 606

KIGALI XL EC

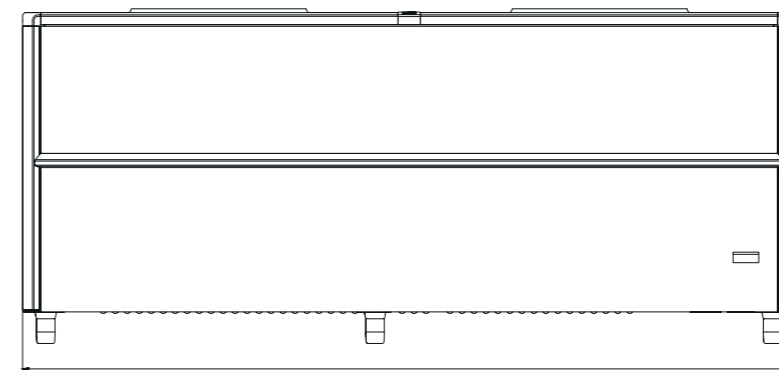

Longitud

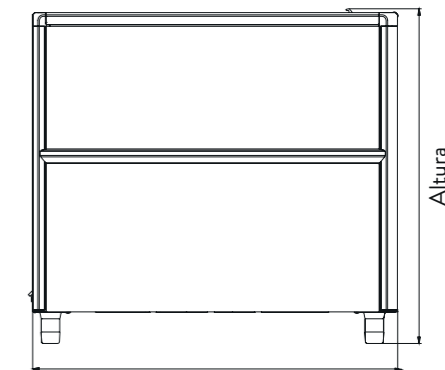

Profundidad

Altura

AHT Cooling Systems GmbH
Avda. Isla Graciosa, 1 – Plata baja, oficina 3 (Edificio Áncora)
28703 San Sebastián de los Reyes (Madrid) | España

t. +34 91 743 090-5
info@es.aht.at
es.aht.at

©AHT Cooling Systems GmbH
Subject to technical changes and typographical errors
Version: 09/2024